



Gastro-Haal

NÁVOD

pro instalaci a údržbu

VARNÉ KOTLE

s digitálním ovládacím panelem

elektrické s automatickým dopouštěním vody



KULATÝ DUPLIKÁTOR

KE-785-O-R, KE-85-O-R, KE-100-O-R, KE-150-O-R

HRANATÝ DUPLIKÁTOR

KE-100-R, KE-150-R, KE-200-R, KE-300-R, KE-400-R, KE-500-R

Obsah

1. Obecné informace	3
2. Použití	3
3. Bezpečnostní předpisy	3
4. Právní prohlášení	3
5. Technické údaje	5
6. Popis varných kotlů	9
7. Montáž	10
8. Obsluha	10
<i>8.1. Chybové hlášení (ERROR) poruchy a řešení</i>	<i>12</i>
9. Vypnutí spotřebiče - uvedení kotle do klidu	13
10. Údržba a čištění zařízení	15A
11. Důležité pokyny	16
12. Umístění kotle	16
13. Přílohy	17
<i>13.1. Pojistná armatura - sestava</i>	<i>17</i>
<i>13.2. Připojovací rozměry</i>	<i>18</i>
<i>13.3. Schéma elektrického zapojení</i>	<i>27</i>
14. Návod k použití výpustného ventilu	33

Kontakt na dodavatele a poskytovatele servisu naleznete na straně č. 34.

1. Obecné informace

Vážený uživateli, děkujeme, že jste si vybral náš produkt. Před použitím spotřebiče si prosím pečlivě přečtete tento návod k obsluze, aby vám spotřebič mohl sloužit k vaší spokojenosti.

2. Použití

Elektrický varný kotel představuje základní jednotku ve stravovacích provozech jako školní jídelny, restaurace, nemocnice, závodní stravování, vývařovny, vojenské jednotky a další.

Najde uplatnění v řeznictví, uzenářství při konzervování ovoce a pod. Slouží k vaření polévek, omáček, masa, těstovin, mléčných jídel bez nebezpečí připálení, k dušení ryb, zelenin, hub, k ohřívání mražených jídel nebo polotovarů. Varná nádoba kotle KE-100-R, KE-150-R, KE-200-R, KE-300-R a KE-400-R, KE-500-R je hranatá tím je umožněno vaření, dušení a ohřívání s použitím nádob podle rozměrové řady Gastro - norm. kotle KE-785-O-R, KE-85-O-R, KE-100-O-R, KE-150-O-R mají kulatou nádobu.

3. Bezpečnostní předpisy

Výrobce prohlašuje, že zařízení jsou v souladu s předpisy a platnými vyhláškami Evropské unie a příslušnými nařízeními vlády.

Pozor! Výrobce se vzdává jakékoli odpovědnosti v případě přímých i nepřímých poškození, které se vztahují k nesprávné instalaci, nesprávnou montáží nebo jinými příčinami.

Spotřebič mohou obsluhovat pouze kvalifikované osoby. Části a součásti nastavené výrobcem nebo odborným servisem, má uživatel přísný zákaz přestavovat. Je zakázáno během provozu se dotýkat jiných částí spotřebiče než ovládacích a výrobcem určených. Dále je během provozu zakázáno čištění a mytí spotřebiče. Je zakázáno používat spotřebič pro jiné účely, než je to určeno v návodu. Údržbu a opravu můžete provést pouze při vypnutém stavu spotřebiče od elektrické sítě.

Doporučuje se kontrola servisními pracovníky určenými výrobcem jednou ročně. Při výměně náhradních dílů musí být použity originální náhradní díly.

Výrobce neodpovídá za vady vzniklé neodbornou montáží a obsluhou.

4. Právní prohlášení

ZÁKAZNÍK, KTERÉMU MONTÁŽ, NASTAVENÍ A OPRAVU PROVEDLA ORGANIZACE, KTERÁ NENÍ POVEŘENA VÝROBNÍ ORGANIZACÍ, NEMŮŽE U VÝROBCE UPLATŇOVAT NÁKLADY SPOJENÉ SE ZÁRUČNÍ OPRAVOU.

Obsluha používající varný kotel si musí podrobně prostudovat Návod k instalaci a údržbě. Dále, odpovědná osoba za kupujícího je povinna se zúčastnit spolu s obsluhujícím personálem odborného zaškolení ve smyslu dokumentu Protokol o obsluze a údržbě, který je přílohou Návodu k instalaci a údržbě a vyžaduje se jeho potvrzení podpisem odpovědné osoby a razítkem kupujícího. Odborné zaškolení podle uvedeného probíhá během instalace / montáže zařízení autorizovaným servisním technikem. V případě nesprávného použití a obsluhy kotle, se ztrácí nárok na záruční opravu!!!

Výrobce poskytne záruku na kotel dle přiloženého „Záručního listu“.

Těsnění výtokových ventilů nejsou předmětem záruky!

Vady, které mohou být odstraněny uživatelem, nejsou považovány za vady podléhající záruce.

Vady spadající pod záruku opraví servisní organizace výrobce nebo jeho pověřenec.

Upozornění!

Výrobce neodpovídá za nesprávný technologický postup obsluhy při vaření!

5. Technické údaje

Rada	700	900	900	900	900
Označení	KE-785-O-R	KE-100-O-R	KE-150-O-R	KE-100-R	KE-150-R
Zařízení	elektrický varný kotel	elektrický varný kotel	elektrický varný kotel	elektrický varný kotel	elektrický varný kotel
Ovládací panel	digitální s řídicí jednotkou	digitální s řídicí jednotkou	digitální s řídicí jednotkou	digitální s řídicí jednotkou	digitální s řídicí jednotkou
Vnější rozměry (mm) šxhxv	700x700x900 mm	900x900x900 mm	900x900x900 mm	900x900x900 mm	900x900x900 mm
Objem varné nádoby kotle (l)	85 l	100 l	150 l	100 l	150 l
Duplikátor	kulatý	kulatý	kulatý	hranatý	hranatý
Objem duplikátoru (v mezilehlém plášti) (l)	39,8 l	48,5 l	51,7 l	55,3 l	57,4 l
Objem vody v duplikátore (po snímač hladiny) (l)	20,8 l	37,3 l	36 l	29,5 l	29,4 l
Automatické dopouštění	ano	ano	ano	ano	ano
Jmenovitý tlak duplikátoru (bar)	0,4 bar	0,4 bar	0,4 bar	0,4 bar	0,4 bar
Ohřev					
Uložení topných těles ve speciální spirálové nádobě, ve střední zóně pod duplikátorem - nepřímý ohřev	ano	ano	ano	ano	ano
Max. tepelný příkon (kW)	12 kW	12 kW	18 kW	12 kW	18 kW
Jmenovité napětí (V)	3x400/230 V + PEN 50 Hz TN-S	3x400/230 V + PEN 50 Hz TN-S	3x400/230 V + PEN 50 Hz TN-S	3x400/230 V + PEN 50 Hz TN-S	3x400/230 V + PEN 50 Hz TN-S
Jmenovitý proud (A)	17 A	17 A	26 A	17 A	26 A
Jištění (A)	20 A	20 A	32 A	20 A	32 A
Třístupňová regulace výkonu topných těles se 4 polohovým přepínačem	ano	ano	ano	ano	ano
Doba ohr. voda ve varné nádobě 20-90°C (min.)	52 min	47 min	55 min	47 min	55 min
Voda, ventil, krytí					
Připojení studené vody (")	3/4 "	3/4 "	3/4 "	3/4 "	3/4 "
Max. tlak vody (bar)	6 bar	6 bar	6 bar	6 bar	6 bar

Označení	KE-785-O-R	KE-100-O-R	KE-150-O-R	KE-100-R	KE-150-R
Výpustný ventil (")	2"	2"	2"	2"	2"
Vývod k výtokovému ventilu (")	2"	2"	2"	2"	2"
Krytí IP	IP 41	IP 41	IP 41	IP 41	IP 41
Konstrukce, úspora, bezpečnost					
Odvedení odpadu prolisovanou horní deskou	ne	ano	ano	ne	ne
Dvojitá izolace na kabelech a vodičích (silikonová ochrana)	ano	ano	ano	ano	ano
Zaoblené hrany bez nebezpečných rohů a výčnělků	ano	ano	ano	ano	ano
Tepelná a ochranná izolace duplikátoru	ano	ano	ano	ano	ano
Hmotnost (kg)	90 kg	123 kg	130 kg	140 kg	140 kg
Krytování ze spodu	ano	ano	ano	ano	ano
Opce za příplatek dle ceníku					
Nastavení teploty vaření (termostatická regulace) "T" od 30 do 100 °C	ano (za příplatek)	ano (za příplatek)	ano (za příplatek)	ano (za příplatek)	ano (za příplatek)
Materiál varný nádoby (AISI)	nerez AISI 316 (spodek vane) standard	nerez AISI 316 (spodek vane) standard	nerez AISI 316 (spodek vane) standard	AISI 304 standard / AISI 316 za příplatek (celá vana)	AISI 304 standard / AISI 316 za příplatek (celá vana)
Krytí IP45	ano (za příplatek)	ano (za příplatek)	ano (za příplatek)	ano (za příplatek)	ano (za příplatek)
Vazelína pro vypouštěcí ventil	ano (za příplatek)	ano (za příplatek)	ano (za příplatek)	ano (za příplatek)	ano (za příplatek)
Varné koše	ano (za příplatek)	ano (za příplatek)	ano (za příplatek)	ano (za příplatek)	ano (za příplatek)
Paráky	ano (za příplatek)	ano (za příplatek)	ano (za příplatek)	ano (za příplatek)	ano (za příplatek)
Haluškáře	ano (za příplatek)	ano (za příplatek)	ano (za příplatek)	ano (za příplatek)	ano (za příplatek)
Změkčovač tvrdý vody	ano (za příplatek)	ano (za příplatek)	ano (za příplatek)	ano (za příplatek)	ano (za příplatek)
Sítka před vypouštěcím ventilem	grátis	grátis	grátis	grátis	grátis
Nastavitelné nožičky	ano	ano	ano	ano	ano

Rada	900	900	900	900
Označení	KE-200-R	KE-300-R	KE-400-R	KE-500-R
Zařízení	elektrický varný kotel	elektrický varný kotel	elektrický varný kotel	elektrický varný kotel
Ovládací panel	digitální s řídicí jednotkou	digitální s řídicí jednotkou	digitální s řídicí jednotkou	digitální s řídicí jednotkou
Vnější rozměry (mm) šxhxv	1400x900x900 mm	1400x900x900 mm	1400x900x900 mm	1800x900x900 mm
Objem varné nádoby kotle (l)	200 l	300 l	400 l	500 l
Duplikátor	hranatý	hranatý	hranatý	hranatý
Objem duplikátoru (v mezilehlém plášti) (l)	90 l	94,2 l	110 l	138,4 l
Objem vody v duplikátore (po snímač hladiny) (l)	46,2 l	46,1 l	58 l	67,7 l
Automatické dopouštění	ano	ano	ano	ano
Jmenovitý tlak duplikátoru (bar)	0,4 bar	0,4 bar	0,4 bar	0,4 bar
Ohřev				
Uložení topných těles ve speciální spirálové nádobě, ve střední zóně pod duplikátorem - nepřímý ohřev	ano	ano	ano	ano
Max. tepelný příkon (kW)	24 kW	30 kW	36 kW	42 kW
Jmenovité napětí (V)	3x400/230 V + PEN 50 Hz TN-S	3x400/230 V + PEN 50 Hz TN-S	3x400/230 V + PEN 50 Hz TN-S	3x400/230 V + PEN 50 Hz TN-S
Jmenovitý proud (A)	34 A	44 A	52 A	63 A
Jištění (A)	40 A	50 A	80 A	100 A
Třístupňová regulace výkonu topných těles se 4 polohovým přepínačem	ano	ano	ano	ano
Doba ohr. voda ve varné nádobě 20-90 °C (min.)	61 min	69 min	75 min	85 min
Voda, ventil, krytí				
Připojení studené vody (")	3/4 "	3/4 "	3/4 "	3/4 "
Max. tlak vody (bar)	6 bar	6 bar	6 bar	6 bar
Výpustní ventil (")	2"	2"	2"	2"
Vývod k výtakovému ventilu (")	2"	2"	2"	2"
Krytí IP	IP 41	IP 41	IP 41	IP 41
Konstrukce, úspora, bezpečnost				

Označení	KE-200-R	KE-300-R	KE-400-R	KE-500-R
Odvedení odpadu prolisovanou horní deskou	ne	ne	ne	ne
Dvojitá izolace na kabelech a vodičích (silikonová ochrana)	ano	ano	ano	ano
Zaoblené hrany bez nebezpečných rohů a výčnělků	ano	ano	ano	ano
Tepelná a ochranná izolace duplikátoru	ano	ano	ano	ano
Hmotnost (kg)	185 kg	195 kg	255 kg	280 kg
Krytování ze spodu	ano	ano	ano	ano
Opce za příplatek dle ceníku				
Nastavení teploty vaření (termostatická regulace) "T" od 30 do 100 °C	ano (za příplatek)	ano (za příplatek)	ano (za příplatek)	ano (za příplatek)
Materiál varný nádoby (AISI)	AISI 304 standard / AISI 316 za příplatek (celá vana)	AISI 304 standard / AISI 316 za příplatek (celá vana)	AISI 304 standard / AISI 316 za příplatek (celá vana)	AISI 304 standard / AISI 316 za příplatek (celá vana)
Krytí IP45	ano (za příplatek)	ano (za příplatek)	ano (za příplatek)	ano (za příplatek)
Vazelína pro vypouštěcí ventil	ano (za příplatek)	ano (za příplatek)	ano (za příplatek)	ano (za příplatek)
Varné koše	ano (za příplatek)	ano (za příplatek)	ano (za příplatek)	ano (za příplatek)
Paráky	ano (za příplatek)	ano (za příplatek)	ano (za příplatek)	ano (za příplatek)
Haluškáře	ano (za příplatek)	ano (za příplatek)	ano (za příplatek)	ano (za příplatek)
Změkčovač tvrdý vody	ano (za příplatek)	ano (za příplatek)	ano (za příplatek)	ano (za příplatek)
Sítka před vypouštěcím ventilem	grátis	grátis	grátis	grátis
Nastavitelné nožičky	ano	ano	ano	ano

*V případě potřeby vyrábíme spotřebiče i s krytím IP 45 na požádání.

6. Popis varných kotlů

Charakteristika:

- automatické dopouštění vody do duplikátoru
- rychlý ohřev nádrže
- snadná obsluha - automatický provoz
- minimální údržba
- nízké provozní náklady
- tichý, bezpečný, bezhlučný provoz
- uplatnění v místech bez plynové přípojky

Nepřímý ohřev je dimenzován pro rychlý var a udržování teploty. Vaření s duplikátorem zajišťuje rovnoměrný ohřev, potraviny se nepřipékají, nepřepalují - pracovní postupy vaření jsou v souladu s ekologickým zpracováním potravin.

Varný kotel se skládá z těchto základních částí:

- samonosná konstrukce
- vlastní varná nádoba s duplikátorem
- soustavy hořáku
- vnějších krytů

Poklop varného kotle lze ručně otevřít do úhlu asi 80°.

JE NEPOLOHOVATELNÝ!!!

Konstrukce kotle je samonosná. Horní část kotle se spodní je spojena bočnicemi. Bočnice jsou v horní a spodní části přichyceny šrouby. Vnější kryty jako ovládací panel, čelní kryt a zadní kryt jsou šroubovány. Vlastní varná nádoba je hranatá (KE-100-R, KE-150-R, KE-200-R, KE-300-R, KE-400-R, KE-500-R) nebo kulatá (KE-785-O-R, KE-85-O-R, KE-100-O-R, KE-150-O-R).

Nádrž po bocích a na dně je opatřena duplikátorem s uzavřeným parním prostorem. Ve spodní části je vytvořen prostor pro umístění topných těles.

Celý kotel je zhotoven z **potravinářsky nezávadného nerezového materiálu**. Kotel je duplikátorový, teplo je tedy podáváno zpracovaným potravinám od topných odporových těles prostřednictvím páry, která je vyvíjena uvnitř dvojitého pláště.

Základní část tvoří duplikátor umístěný na samonosné konstrukci. Je vybaven pojistnou armaturou, která jej jistí před nadměrným přetlakem a zároveň zajišťuje jeho odvodu před započítím vaření a jeho opětovné zavzdušnění po skončení vaření. Součástí této armatury je také ručičkový manometr, který umožňuje současně kontrolu tlaku v duplikátoru. Kotel je vybaven tlakovým spínačem maximálním pracovním tlakem 400 mbar (0,4 bar). Skládá se horní desky se samonosnou konstrukcí vybaveného se čtyřmi stavitelnými nohama. K vypuštění obsahu varného prostoru duplikátoru slouží vypustný ventil 2. Na začátku ohřevu vytlačí pára z duplikátoru vzduch přes odvodušňovací ventil kombinované pojistné armatury. Zrychlující proud páry uzavře ventil, čímž se vytvoří uzavřený prostor. Následkem neustálého ohřevu se vytváří přetlak, který je signalizován manometrem. Po vypnutí ohřevu díky soustavnému odvodu tepla klesá postupně tlak páry. Když dosáhne hodnoty asi 0,3 baru, tlakový spínač zapne ohřev kotle.

7. Montáž

Zapojení, montáž kotle může provést pouze organizace nebo osoba, která má oprávnění od výrobce na uvedené práce (Seznam servisních firem).

1. Kotel elektrický se montuje na pevné, revidované elektrické vedení.
2. Mezi zařízením a rozvodnou sítí se musí namontovat hlavní vypínač, který musí být v blízkosti spotřebiče.
3. Napětí v elektrické síti se musí shodovat s napětím vyznačeným v technické tabulce.
4. Připojení je třeba provést podle norem a místních předpisů podle schématu elektrického zapojení.
5. K přívodní svorkovnici se dostaneme po odstranění předního panelu.
6. Zařízení je třeba uzemnit. Na noze zařízení se nachází uzemňovací kabelové očko, které je třeba připojit na pospojovací uzemňovací systém.
7. Elektrický kotel musí být připojen na samostatné vedení z hlavního rozvaděče.
8. Kotel se nastaví do vodorovné polohy.
9. Místo určené k umístění kotle doporučujeme vybavit odpadovým kanálem.
10. Kotel je uzpůsoben pro připojení studené vody ohebnými hadicemi, odolávajícím tlaku v potrubní síti, **max. 10. nicméně 6 bar. Pokud je tento tlak v síti vyšší, je třeba před napojení zařízení namontovat regulátor tlaku!!!** Hadice musí splňovat hygienické požadavky pro styk s pitnou vodou. Přiváděná voda by neměla být příliš tvrdá (doporučuje se tvrdost 4.4-5.6 stupně německých), jinak se vlivem usazenin na plášti duplikátoru snižuje účinnost kotle. Při tvrdosti nad 5,6 stupně německých doporučujeme použít změkčovač vody.
11. V případě, že není odstraněna ochranná fólie, je třeba ji odstranit. **Před prvním použitím je třeba odstranit ochrannou fólii i ze sítka výtokového ventilu.**

8. Obsluha

Zapnutí, provoz, vypnutí zařízení

Je třeba zapnout hlavní vypínač umístěný mimo kotle. Otevřeme napouštěcí ventil (baterie na vrchní části kotle) a naplníme varnou nádobu vodou.

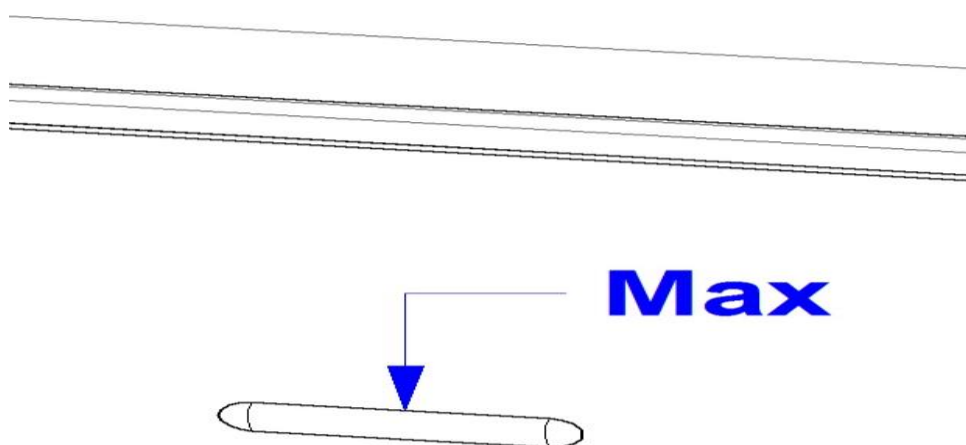

Zapněte hlavní vypínač na polohu „ON“. Display ukazuje stupeň „0“ a svítí zelená signalizace (zařízení pod proudem). Pokud není dostatečné množství vody v duplikátoru, tak řídicí jednotka aktivuje napouštění vody do dvoupláště, je to signalizováno s blikáním modré kontrolky. Během napouštění je odstaven chod topných těles. Napouštění vody je automatické, řídí jej řídicí jednotka-REGULATOR. Při potřebném množství vody v duplikátoru přestane svítit modrá kontrolka. Ovládacím knoflíkem „+ a -“ nastavíte požadovaný výkon ohřevu. Stupeň „1“ slouží k udržování teploty (minimální výkon), stupeň „2“ slouží k ohřevu (střední výkon), stupeň „3“ slouží k ohřevu (maximální výkon) . Provoz topných těles signalizuje žlutá kontrolka. Po zapnutí topných těles je třeba sledovat tlak na pojistné armatuře. Základní podmínka spolehlivého provozu varného kotle je, aby topná tělesa byla vždy ponořena pod vodou. K zajištění této podmínky je v zařízení instalován snímač výšky vodní hladiny (max. - min.). V případě, že hladina klesne pod minimální výšku, zabrání automaticky dalšímu ohřevu.

UPOZORNENÍ!

Po zapnutí ohřevu je třeba na pojistné armatuře sledovat tlak.

Pokud ručička tlakoměru stoupá vzhůru, je třeba tento tlak ručně vypustit a to stisknutím malého výstupku na levé části pojistné armatuře. Tímto úkonem vypustíme studený vzduch z duplikátoru. Tento proces opakujte cca 3x. Neodborná manipulace je nebezpečná. Pozor možnost opaření horkou párou – použijte pomocné náčiní. Výrobce neodpovídá za materiální škody, které vznikly neodbornou manipulací (při uvedení zařízení do provozu nebo při provozování). Provozovatele je třeba seznámit s návodem k použití a poučit jej.

Ovládací panel tvoří:

- 1 - zobrazovací jednotka nastavené funkce - display
- 2 - ovládací knoflík funkcí
- 3 - signalizace, zařízení pod proudem
- 4 - signalizace napouštění vody
- 5 - signalizace ohřevu
- 6 - signalizace servis
- 7 - hlavní vypínač

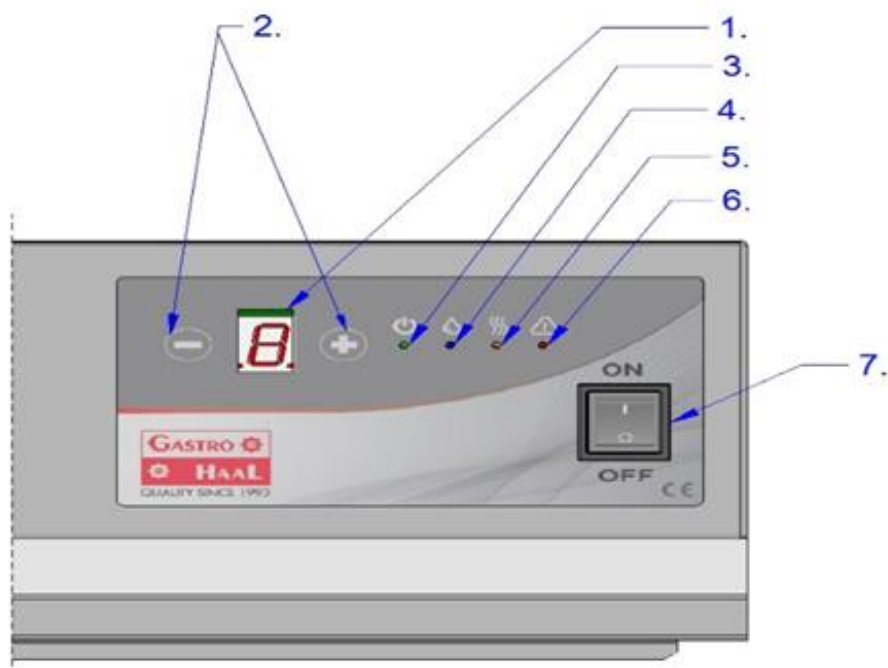

Varný kotel vybavený řídicí jednotkou Vám přináší i další výhody, kromě automatického provozu. Zajišťuje nové možnosti jako:

- prodloužení životnosti zařízení upozorněním na pravidelnou údržbu: tím, že obsluhující personál standardně zanedbává údržbu zařízení zejména kvůli neznalosti nebo pracovní vyčerpání, není poskytnuta potřebná péče o zařízení ve vyžadované a potřebné míře. To způsobuje, že se přirozeně zkracuje životnost každého zařízení. Nový regulátor však upozorňuje obsluhu, že je třeba údržbu provést.
- interní diagnostika, rozpoznání a hlášení chyby, jednoduchý servis: Regulátor pozoruje komponenty, ze kterého je zařízení složeno, a v případě poruchy automaticky rozpozná chybu a signalizuje ji. Ze signalizace servisní technik okamžitě rozpozná, kde je případný problém a dokáže jej velmi rychle vyřešit.
- zvýšená bezpečnost: pokud během varného procesu resp. používání varného kotle nastane v provozu výpadek elektřiny, regulátor zajistí, že po opětovném napojení na el. energii zařízení nespustí automaticky opětovný varný proces, a tak je zvýšena bezpečnost i v případě, že by někdo zapomněl zařízení vypnout. Kontrolka signalizuje pouze skutečnost, že je zařízení pod elektrickým proudem, avšak nevaří.
- rychlejší práce při vaření díky jednoduššímu ovládání
- velmi snadné čištění

Když je kotel v provozu, doporučujeme opatrné otevírání vrchního poklopu, aby se předešlo případným úrazům, opařením horkou párou.

Před prvním použitím je třeba kotel pročistit (vlažná voda + neutrální saponát) a otírat jej do sucha. Zařízení používat bez dozoru je zakázáno! Při zjištění závady nebo poruchy je třeba okamžitě zařízení odstavit z provozu, odpojit jej z elektrické sítě a je třeba zavolat servisního pracovníka.

8.1. Chybové hlášení (ERROR) poruchy a řešení

Kód chyby	Popis chyby	Možná příčina	Řešení závady
E1	Přehřátí systému	Aktivoval se bezpečnostní termostat	Kontaktujte servis
E2	Duplikátor nemá vodu	Slabý nebo žádný tlak vody	Zkontrolujte hlavní uzávěr vody, kontaktujte servis
E3	Porucha tlakového spínače	Tlakový spínač spíná v příliš krátkých časových intervalech	Kontaktujte servis
E4	Porucha snímačů hladiny vody	Opačně instalováno snímače vody	Kontaktujte servis
E5	Pravidelní údržba	System dosáhl servisního intervalu	Kontaktujte servis
E6	Ochrana duplikátore	Unikající tlak z duplikátore	Kontaktujte servis
Blikající signalizace SERVIS		Je potřebná pravidelná údržba zařízení	Kontaktujte servis
Zvuková signalizace SERVIS		Akutní potřeba pravidelné údržby zařízení	Kontaktujte servis

9. Vypnutí spotřebiče - uvedení kotle do klidu

Tento stav je třeba dodržovat vždy, když se nepředpokládá provoz kotle, případně vždy při dlouhodobém opuštění kuchyně obsluhou:

- přepínač regulace výkonu otočíme na polohu „0“
- hlavní vypínač přepneme na polohu „0“
- vypneme hlavní vypínač přívodu elektrického napětí do kotle a uzavřeme přívod vody.

Litráže jednotlivých velikostí varných kotlů.

Varnou nádobu plníme pouze po rysku, která označuje **maximální mez plnění**. V případě plnění nad tuto hranici může dojít k vyvření a může způsobit úraz.

KP-85-O

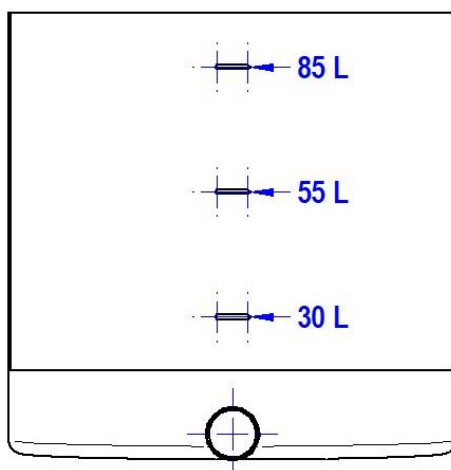

KP-100

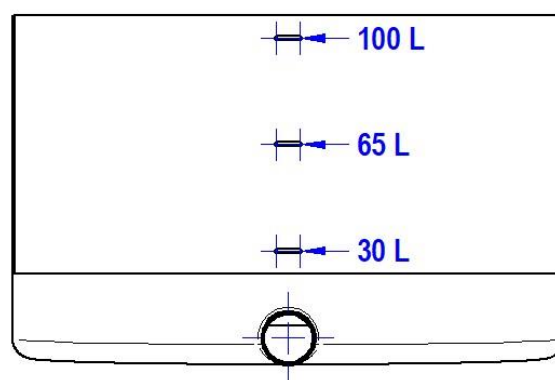
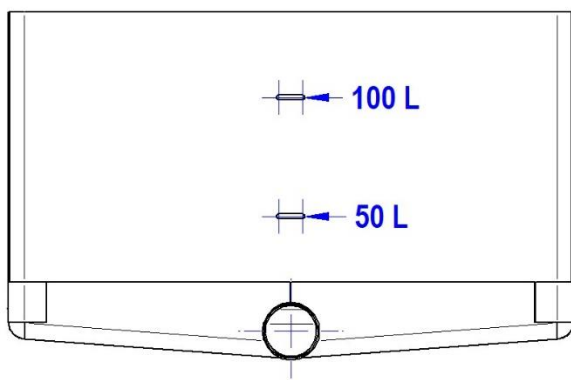

KP-150

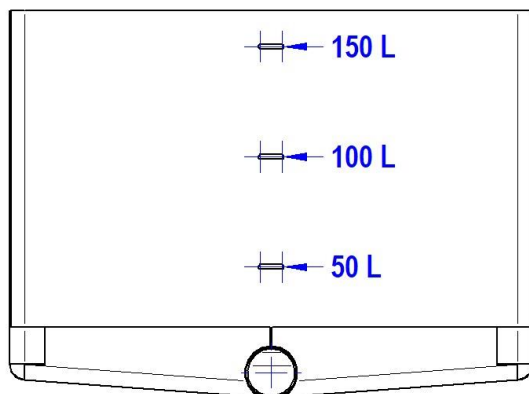

KP-150-O

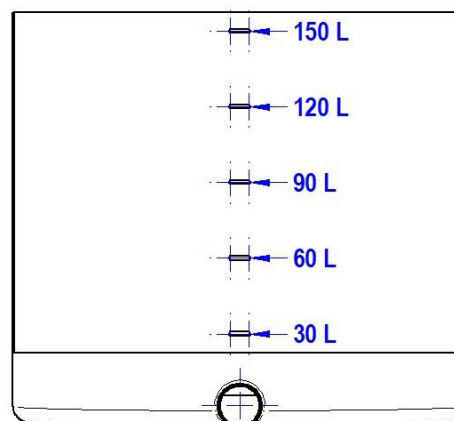

KP-200

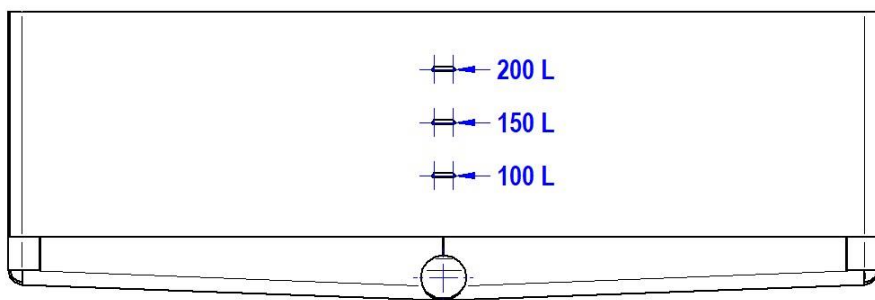

KP-300

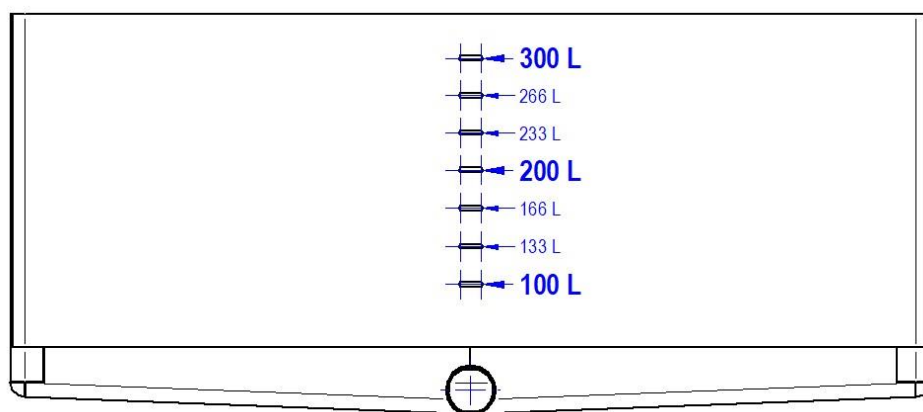

KP-400

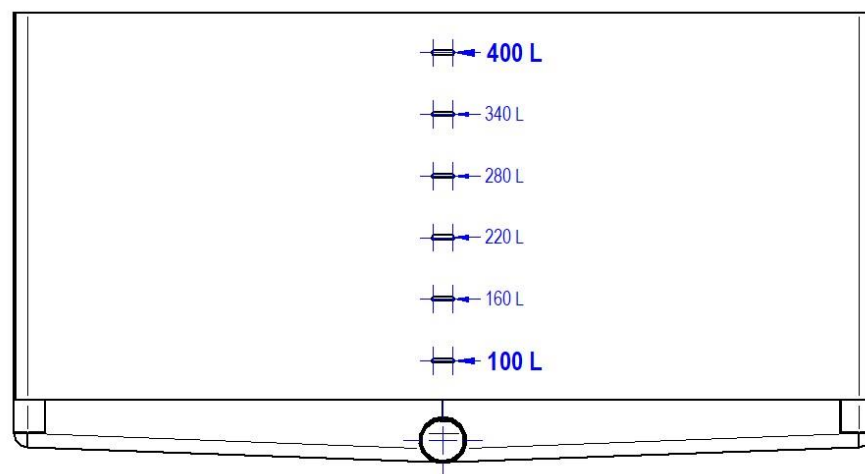

KP-500

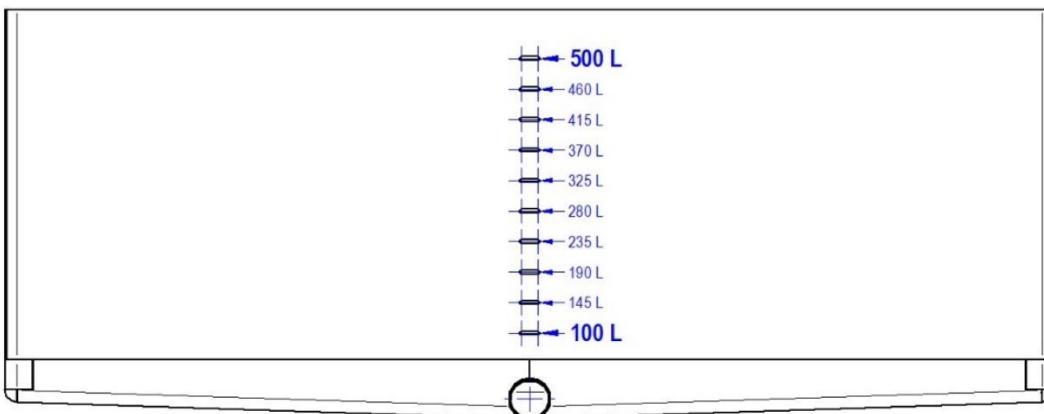

10. Údržba a čištění zařízení

UPOZORNĚNÍ!

**Před čištěním a údržbou je nutno vypnout kotel z elektrické sítě. Zařízení se nesmí čistit stříkající vodou!!!
Jakýkoliv zásah do konstrukce zařízení JE ZAKÁZÁN!!!**

Po skončení denního provozu je třeba kotel důkladně umýt vlažnou vodou s neutrálním saponátem a otřít jej do sucha. Třeba dbát na to, aby čištěné části (vnitřek duplikátoru) byly vychladlé. Na nerezové části se nesmí používat takové mycí prášky nebo čistící prostředky, které mohou poškodit tyto části. Je třeba se vyhnout saponátům obsahujícím velkou koncentraci chlóru, který může způsobit korozi nerezového materiálu (horní desky, varné nádoby a poklopu). Proto je třeba si před použitím takového přípravku důkladně přečíst jeho složení a návod k použití. Duplikátor doporučujeme mýt běžnými mycími prostředky. K čištění se nesmí použít smirkový papír a drátěné kartáče. Při větších nečistotách je třeba použít syntetickou houbu. **I nerezová ocel může rezivět z důvodu připlavení kovových nečistot přes přívod vody, hladinou chloru v užitkové vodě více než 2 mg/l, vlivem větší koncentrace soli, PH mimo rozsah 7,2-7,6, případně při kontaktu s jinými materiály (např. mědi) nebo z důvodu nesprávného výběru mycího saponátu.**

V PŘÍPADĚ NEDODRŽENÍ HOŘEVEVEDENÝCH PODMÍNEK ZTRÁCÍ ZÁKAZNÍK NÁROK NA ZÁRUČNÍ SERVIS.

Doporučuje se pravidelná kontrola servisní organizací!

Po prvních třech měsících provozu a poté při pravidelných ročních prohlídkách je třeba zkontrolovat těsnost rozvodu vody, upevnění vodičů. Přibližně každý měsíc je třeba zkontrolovat činnost pojistné armatury. Spolehlivé zajištění poklopu v horní poloze nastavit přitažením krycích matic na závěsu poklopu.

Životnost topných těles (montovaných do dvoupláště) ve velké míře ovlivní také kvalita vody, ve které jsou umístěny. Musí se pravidelně čistit odvápnováním, aby vrstva vodního kamene nepřesáhla tloušťku 1 mm.

Podle tvrdosti vody v daném místě provozu je nutno minimálně 2x ročně překontrolovat, případně očistit od vodního kamene sondy snímače hladiny vody duplikátoru.

Pro ošetření zařízení GASTRO-HAAL výrobce doporučuje používání čistících prostředků značky TIEFFE, které jsou speciálně výrobcem testovány, odzkoušeny a vyhovující. Možnost zakoupení čistících prostředků TIEFFE přímo u výrobce zařízení GASTRO-HAAL nebo obchodního prodejce.

11. Důležité pokyny

1. Při expedici je kotel usazen na přepravní paletě a přepravuje se vysokozdvížným vozíkem. Při přenášení lze uchopit kotel za spodní rám. Je dovoleno i zasunutí přepravního vozíku mezi nohy.
2. Instalace kotle a první spouštění do provozu smí provádět jen oprávněná organizace či pracovník, mající podepsanou smlouvu o servisu na prováděných záručních i pozáručních pracích s výrobcem.
3. Připojení na elektrický rozvod může provádět jen pracovník, mající k této činnosti oprávnění.
4. Elektrický rozvod musí odpovídat technickým normám.
5. Elektrický kotel smí být obsluhován pouze dospělou osobou starší 18 let, zaškolenou, která byla seznámena prokazatelně s návodem k obsluze a údržbě kotle. Po celou dobu práce musí obsluha dodržovat platné hygienické a bezpečnostní předpisy.
6. Připojení vody k vodovodní baterii lze použít pouze hygienicky nezávadnými „hadicemi pro tekuté požívatinu“.
7. Obsluha musí být poučena ve smyslu vyhlášky.
8. Při ztrátě, zničení, nečitelnosti popsaných prvků (štítků) na zařízení je třeba uvést označení do původního stavu.

Prohlašujeme, že výrobek při dodržení pokynů uvedených v tomto návodu k použití a při odpovídajícím používání vyhovuje předpisům bezpečnosti práce.

Hlavní vypínač není běžné příslušenství a není dodáván s elektrickým kotlem. Hlavní vypínač musí být umístěn v dosahu obsluhy. Každý varný kotel musí mít samostatný hlavní vypínač.

12. Umístění kotle

Z hlediska požárních bezpečnostních požadavků je nutno při umísťování, instalaci a užívání respektovat EN:

- kotel musí být umístěn na pevné, tvrdé a nehořlavé podlaze, nejlépe betonové, keramické dlaždice a pod.
- prostor pod kotlem je třeba udržovat zásadně v čistotě, nesmí se zde umísťovat žádné hořlavé ani jiné předměty.
- umístění kotle na pracovišti by mělo být řešeno projektantem a projekt schválen

UPOZORNĚNÍ!

Kotel lze skladovat z bezpečnostních důvodů vždy jen do nejnižší teploty +1°C.

13. Přílohy

Kompletnost dodávky tvoří samotné zařízení, návod k použití, osvědčení o jakosti a kompletnosti výrobku, záruční list a reklamační protokol a analýza rizik.

UPOZORNĚNÍ

Při reklamaci sdělte montážnímu podniku název, typ, výrobní číslo, rok výroby a datum provedení montáže.

13.1. Pojistná armatura - sestava

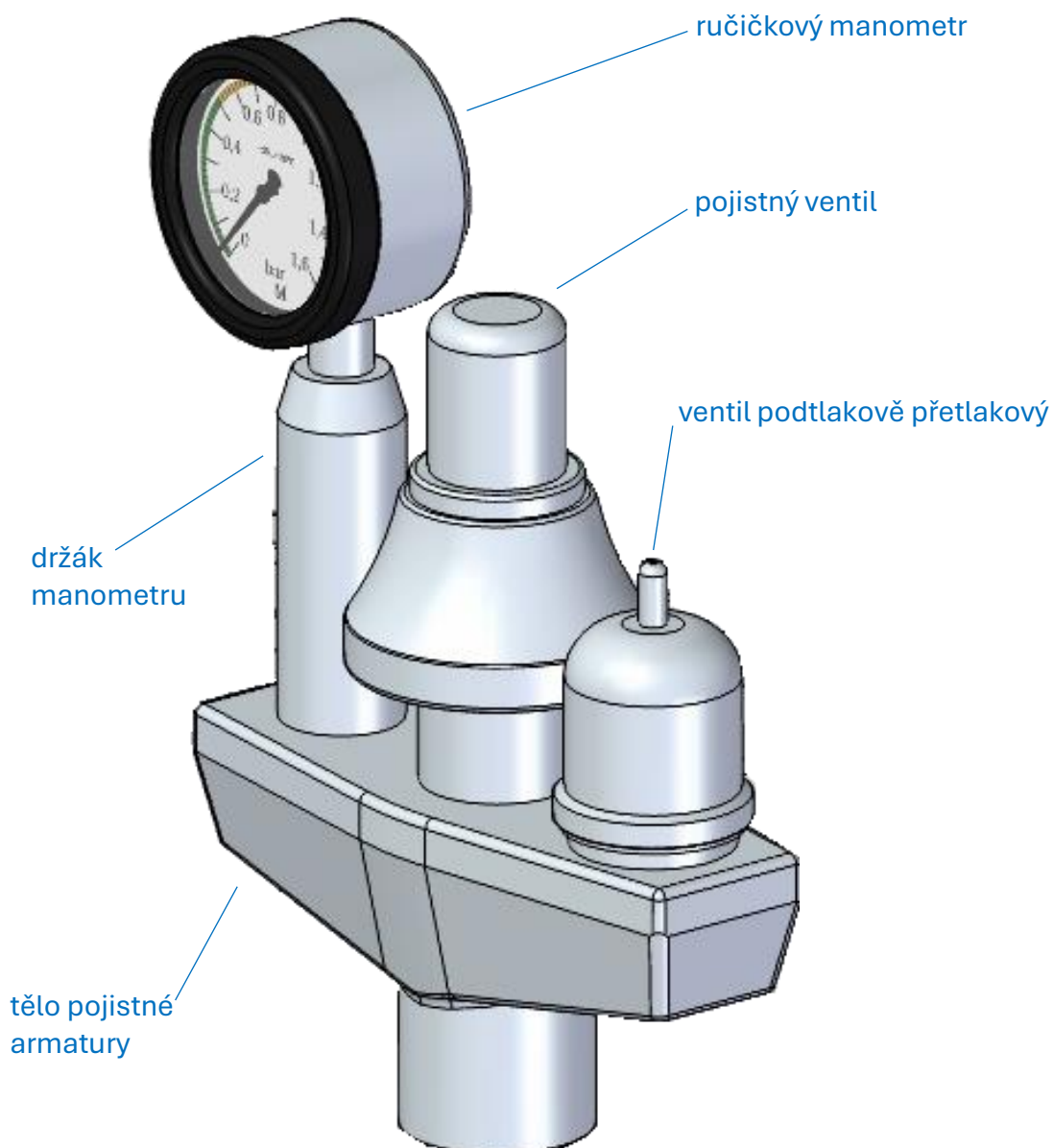

13.2. Připojovací rozměry

KE-785-O-R

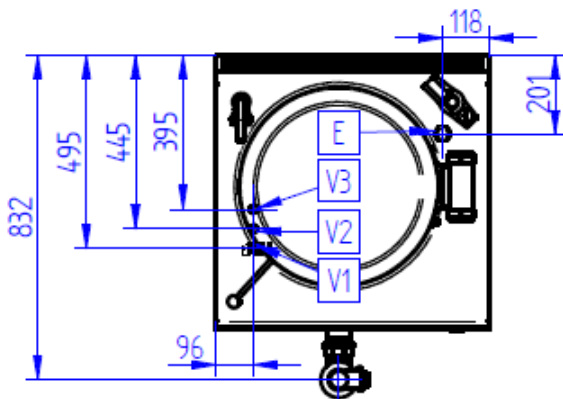
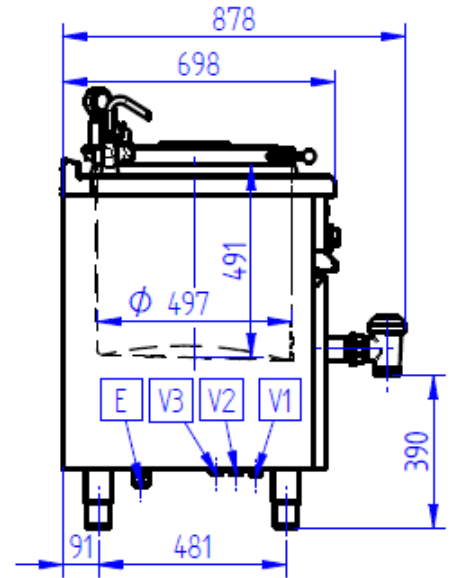
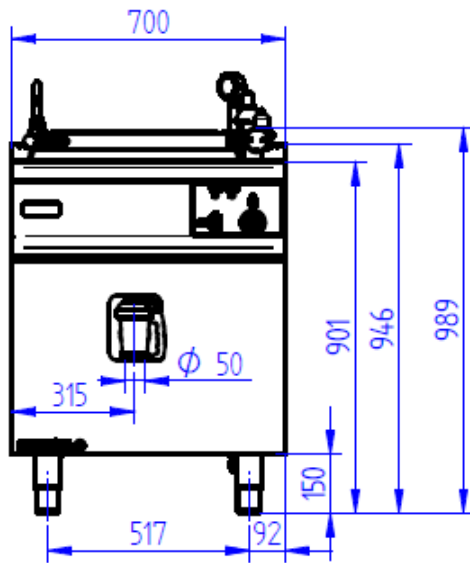

KE-785-O / KE-785-O-R	
V1	Neupravená voda G3/4
V2	Studená voda G3/4
V3	Teplá voda (opcionál) G3/4
E	Pripojenie elektriny

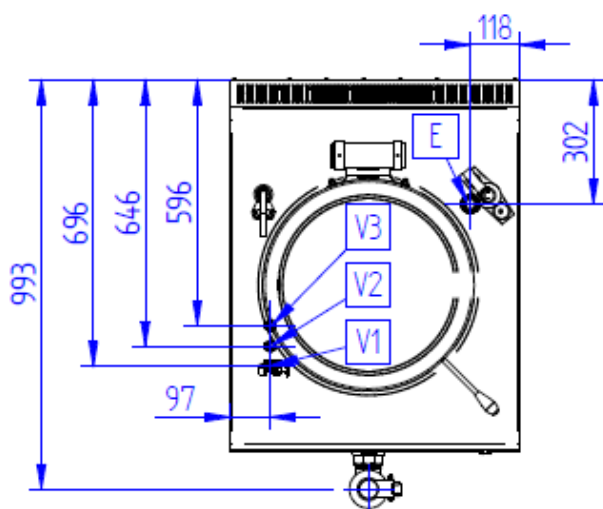
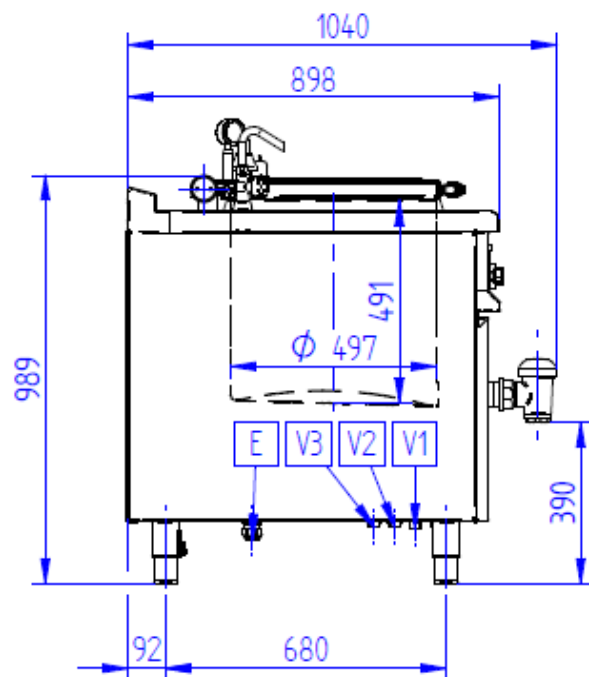
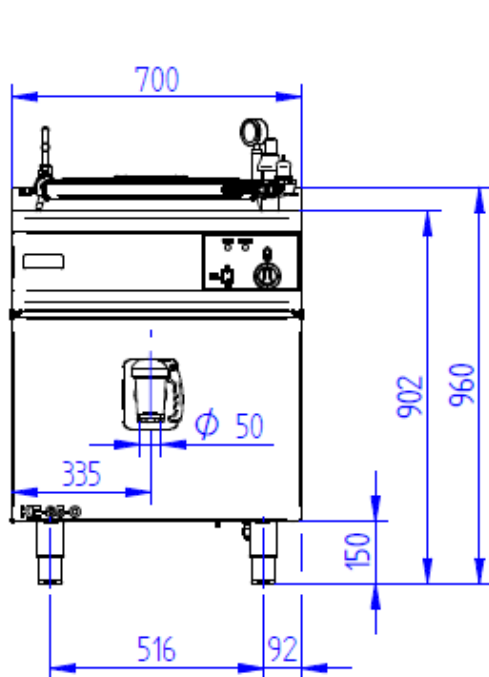

KE-85-O / KE-85-O-R	
V1	Neupravená voda G3/4
V2	Studená voda G3/4
V3	Teplá voda (opcia) G3/4
E	Pripojenie elektriny

KE-100-R

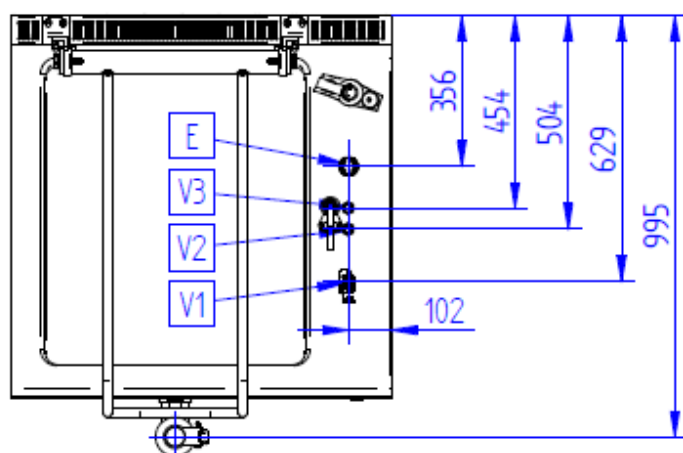
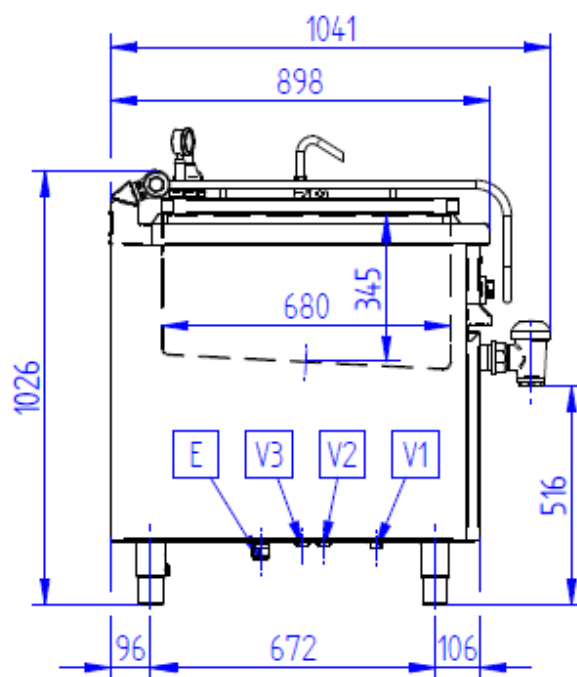
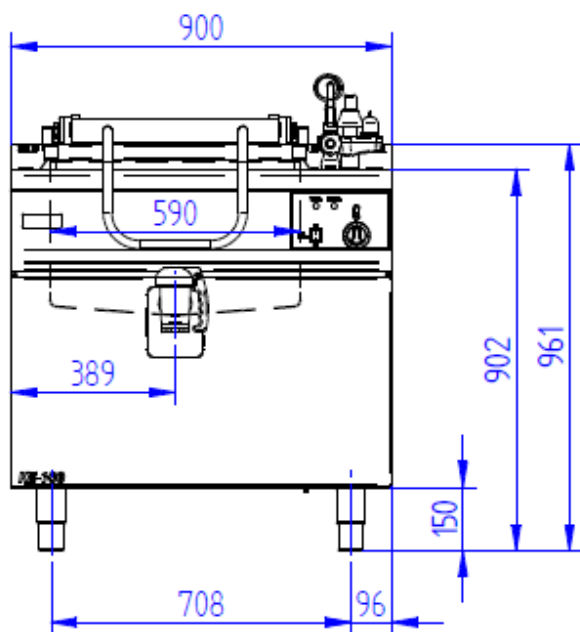

KE-100-H	
V1	Neupravená voda G3/4
V2	Studená voda G3/4
V3	Teplá voda G3/4 (opcionál)
E	Pripojenie elektriky

KE 100-O-R

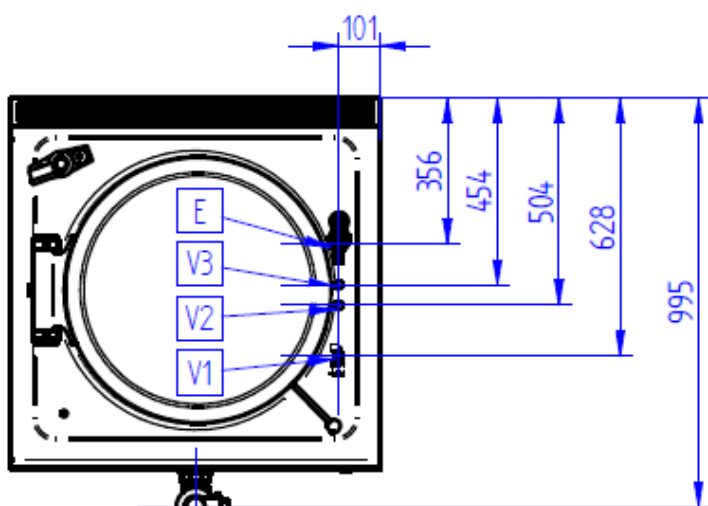
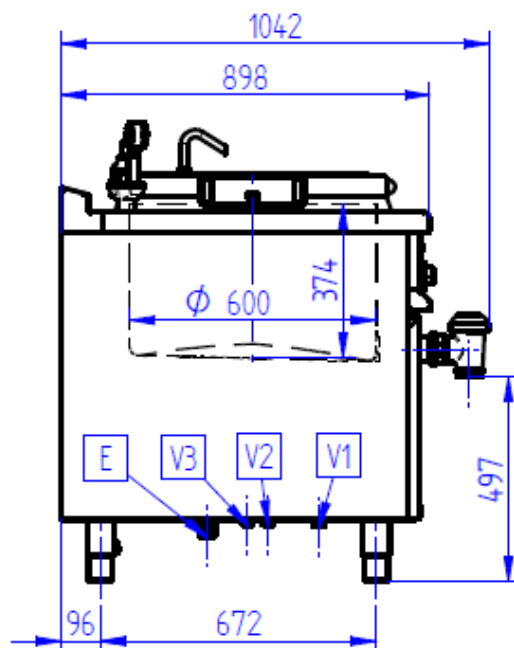
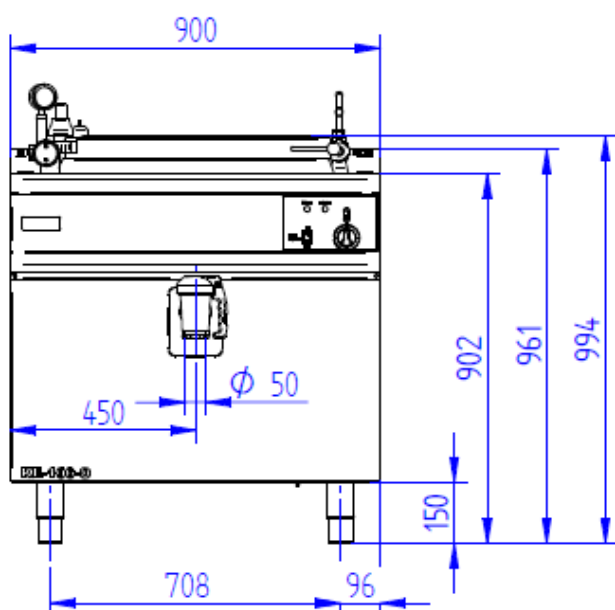

KE-100-O / KE-100-O-R	
V1	Neupravená voda G3/4
V2	Studená voda G3/4
V3	Teplá voda G3/4 (opcionál)
E	Pripojenie elektriny

KE-150-O-R

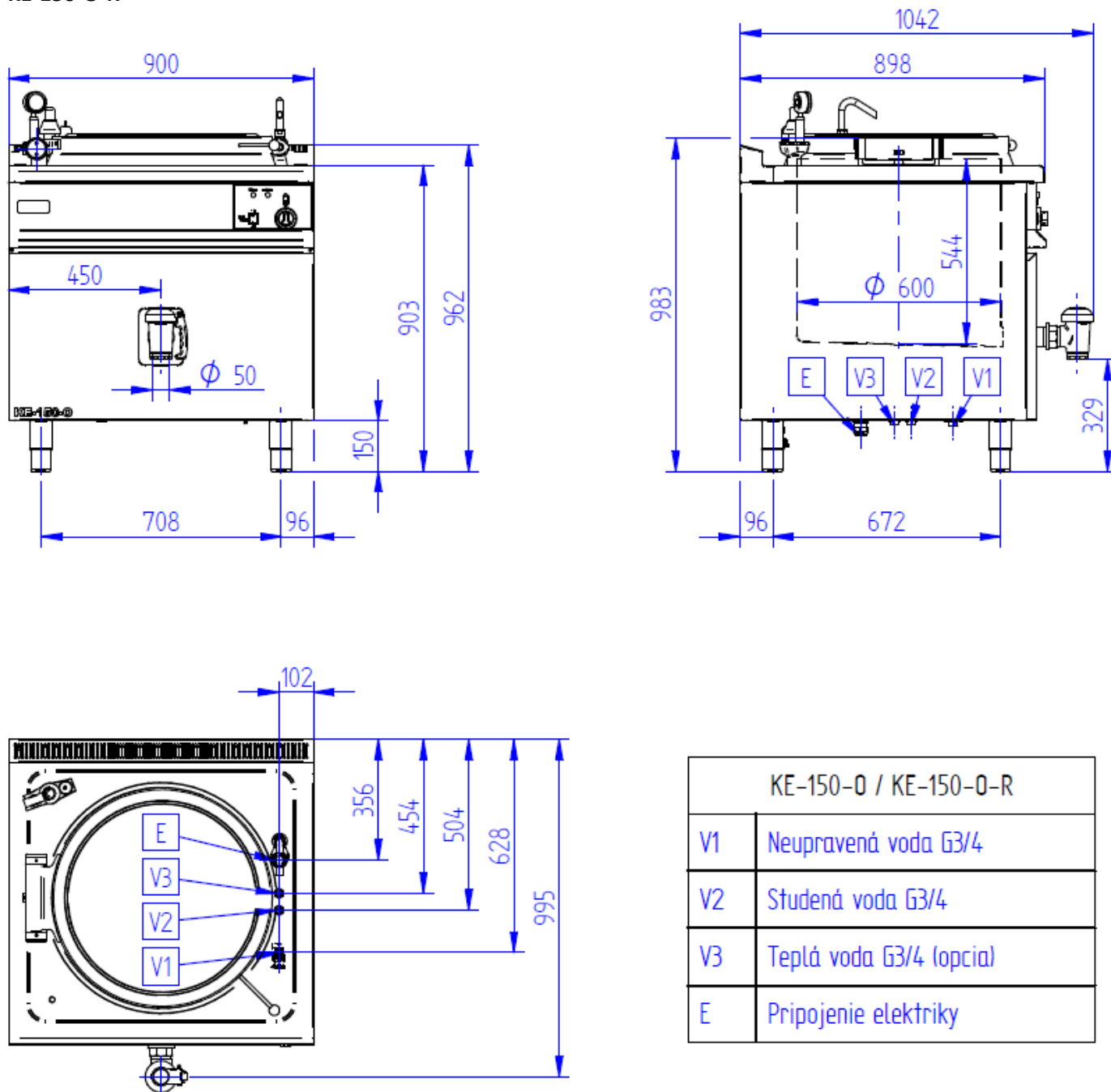

KE-150-O / KE-150-O-R	
V1	Neupravená voda G3/4
V2	Studená voda G3/4
V3	Teplá voda G3/4 (opcion)
E	Pripojenie elektriky

KE-200-R

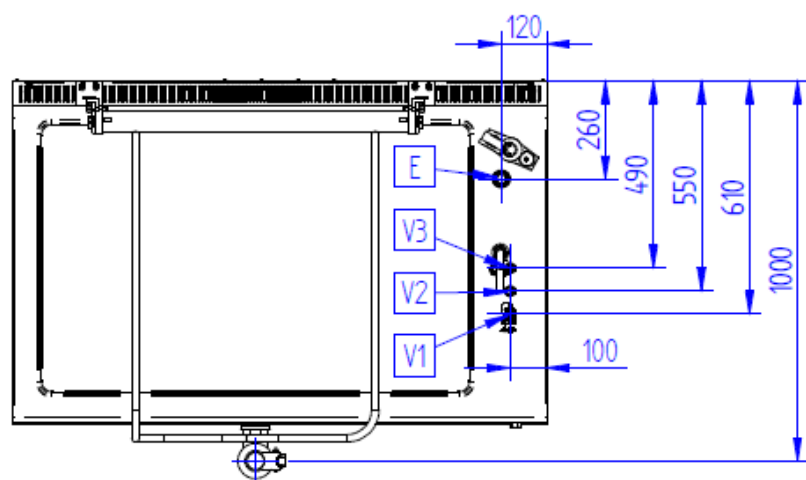
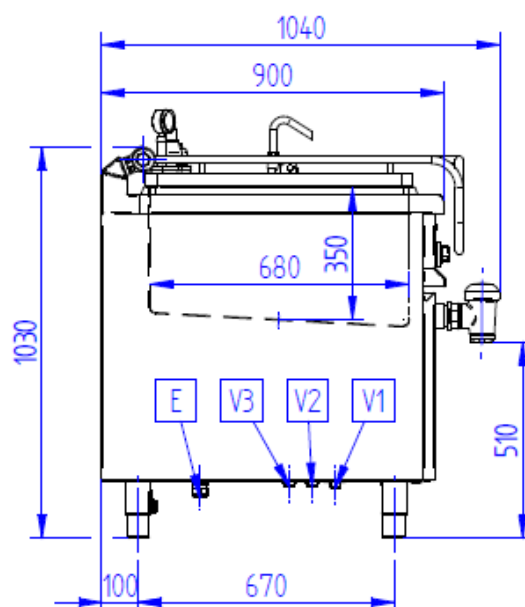
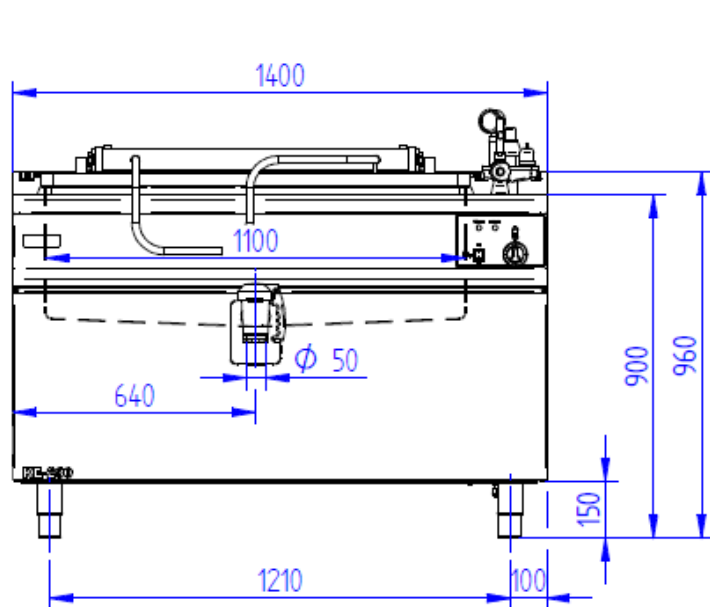

KE-200 / KE-200-R	
V1	Neupravená voda G3/4
V2	Studená voda G3/4
V3	Teplá voda G3/4 (opcionál)
E	Pripojenie elektriny

KE-300-R

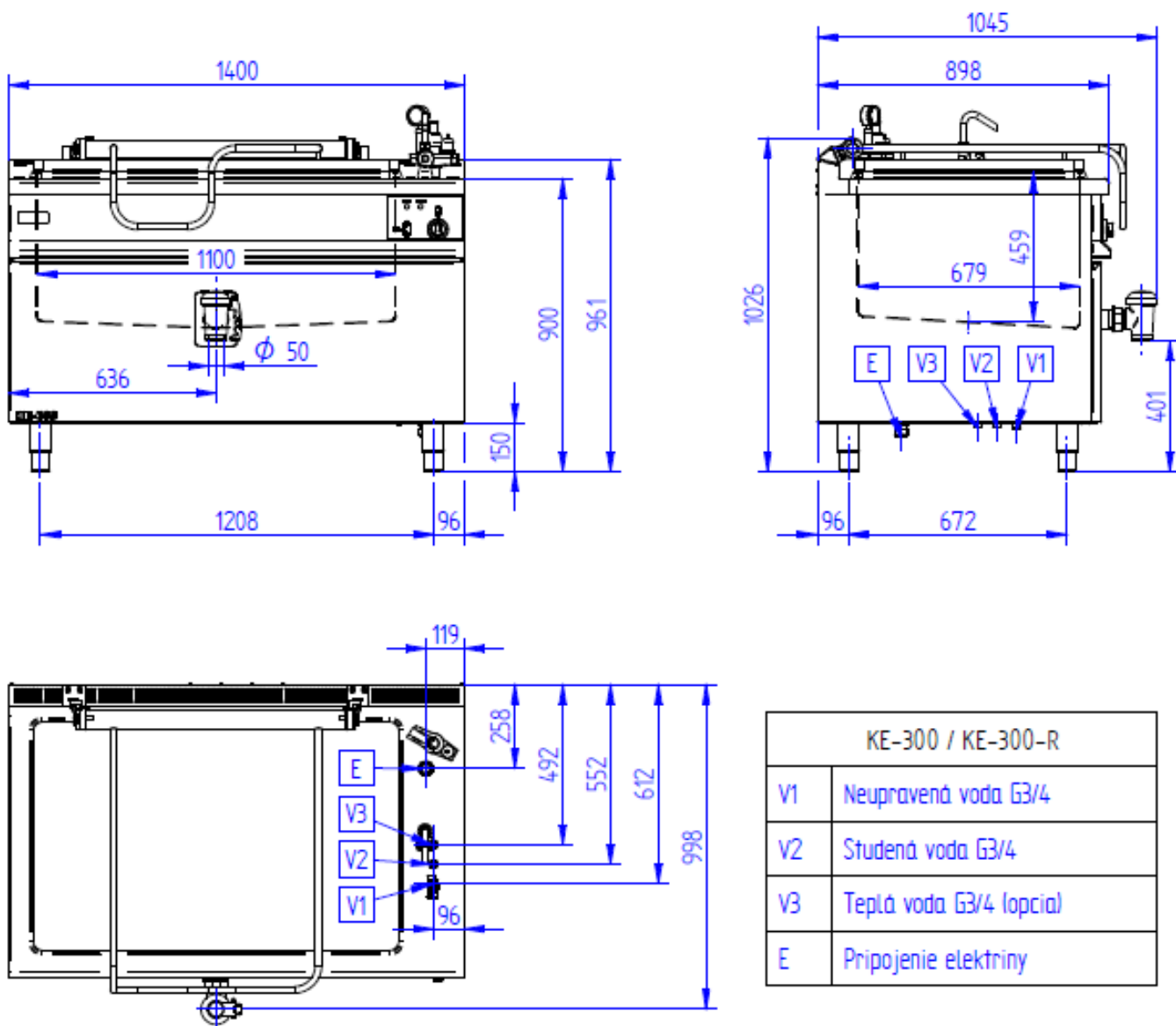

KE-300 / KE-300-R	
V1	Neupravená voda G3/4
V2	Studená voda G3/4
V3	Teplá voda G3/4 (opcionál)
E	Pripojenie elektriny

KE-400-R

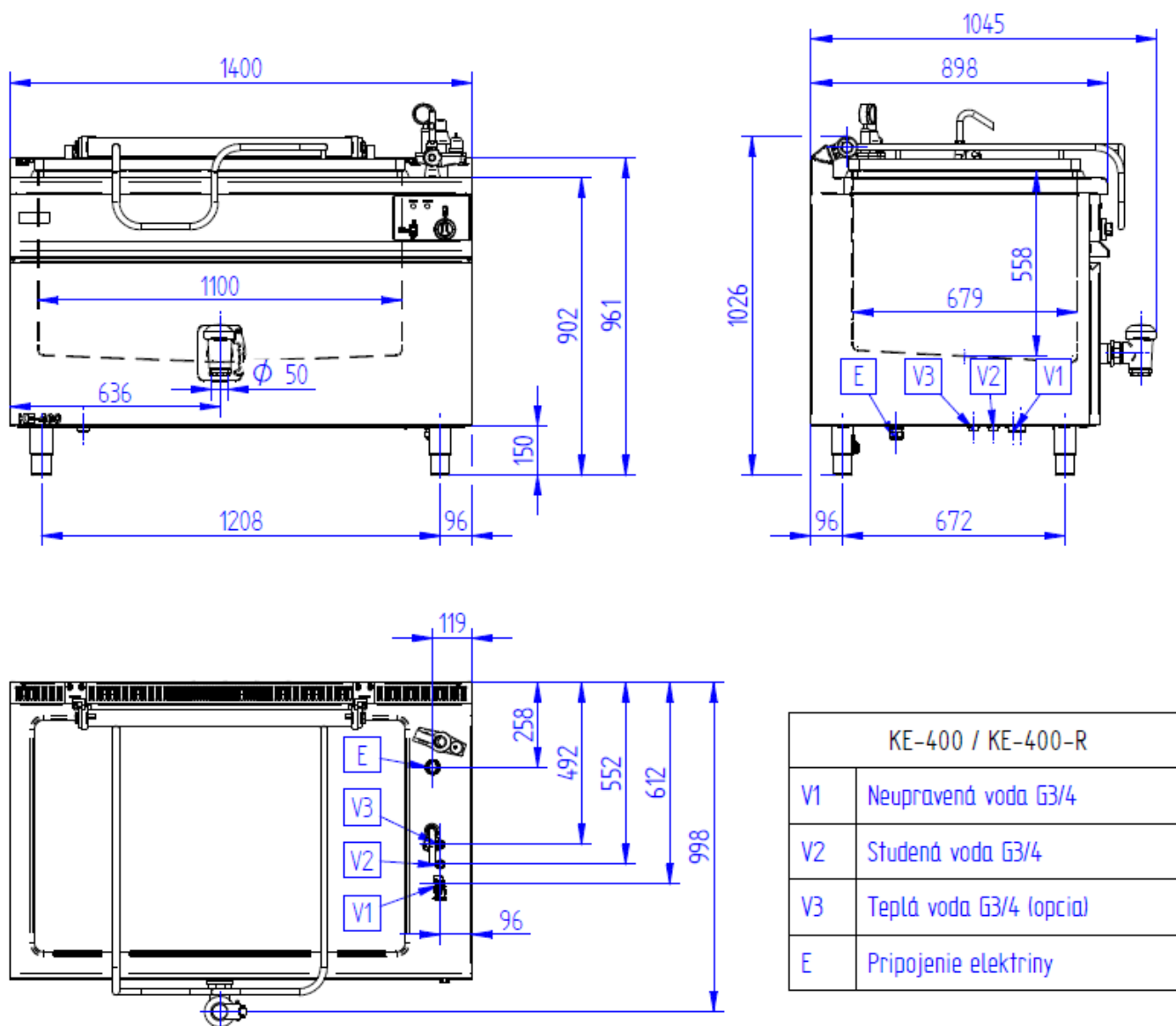

KE-400 / KE-400-R	
V1	Neupravená voda G3/4
V2	Studená voda G3/4
V3	Teplá voda G3/4 (opcionál)
E	Pripojenie elektriny

KE-500-R

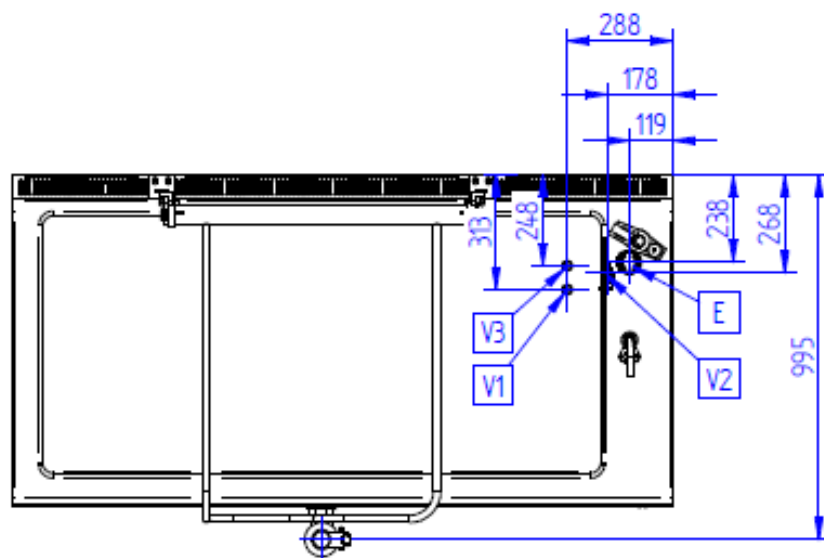
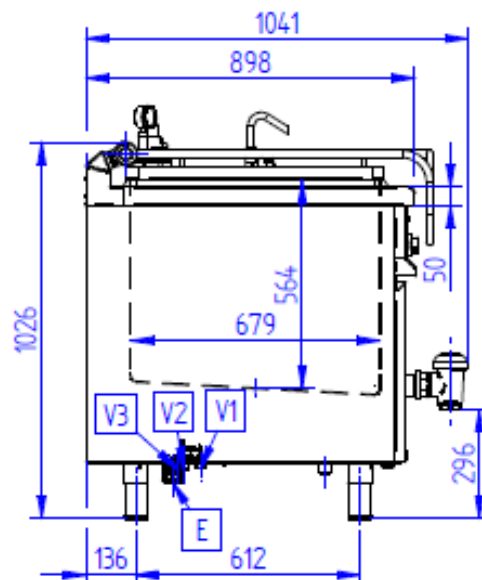
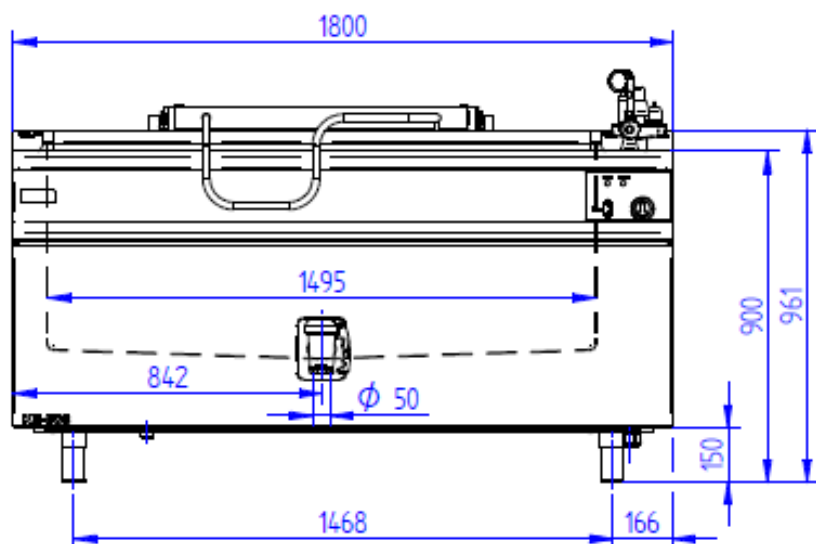

KE-500 / KE-500-R	
V1	Neupravená voda G3/4
V2	Studená voda G3/4
V3	Teplá voda G3/4 (opcion)
E	Pripojenie elektriny

13.3. Schéma elektrického zapojení

KE –100-R , KE – 100 – O-R , KE – 85 – O-R , KE - 785 – O-R

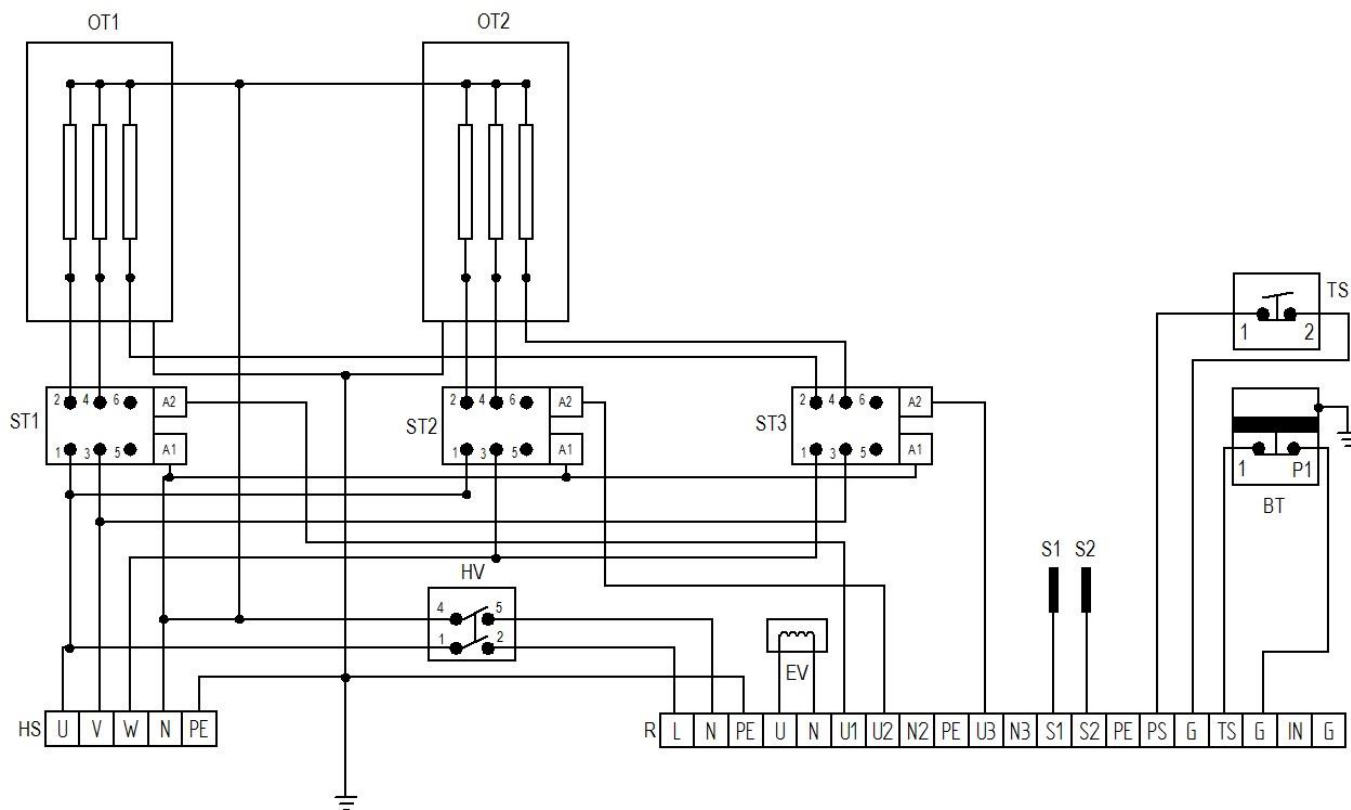

Legenda:

HS- Hlavní svorkovnice 400 V

R- Řídící jednotka (Regulátor)

HV- Hlavní vypínač

EV-Elektromagnetický ventil napouštění vody

S1-Snímač hladiny vody maximum

S2-Snímač hladiny vody minimum

ST1-ST-3- Stykače

BT- Bezpečnostní termostat

TS- Tlakový spínač

OT1-OT2-Ohřevná tělesa

KE – 150 -R, KE – 150 – O-R

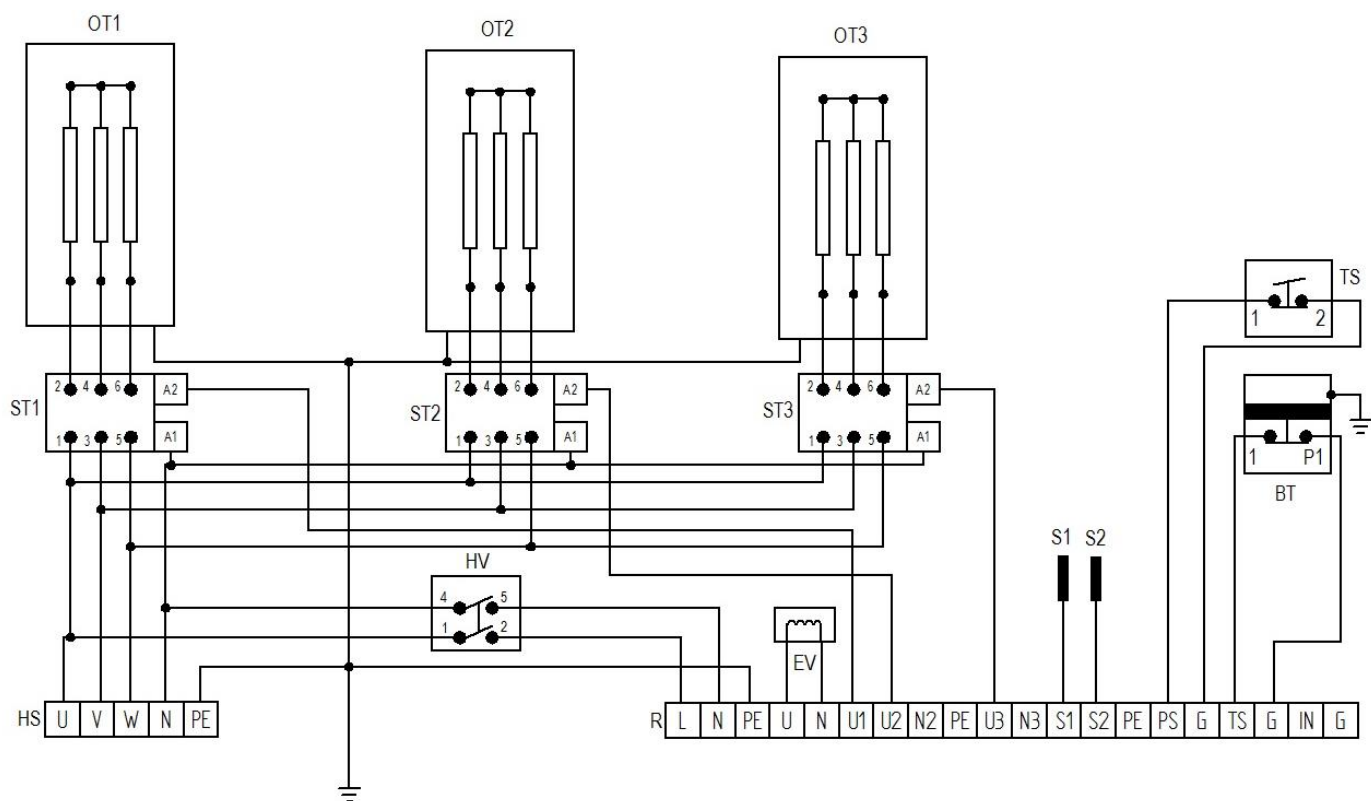

Legenda:

- HS- Hlavní svorkovnice 400 V
- R- Řídící jednotka (Regulátor)
- HV- Hlavní vypínač
- EV-Elektromagnetický ventil napouštění vody
- S1-Snímač hladiny vody maximum
- S2-Snímač hladiny vody minimum
- ST1-ST-3- Stykače
- BT- Bezpečnostní termostat
- TS- Tlakový spínač
- OT1-OT3-Ohřevná tělesa

KE – 200-R

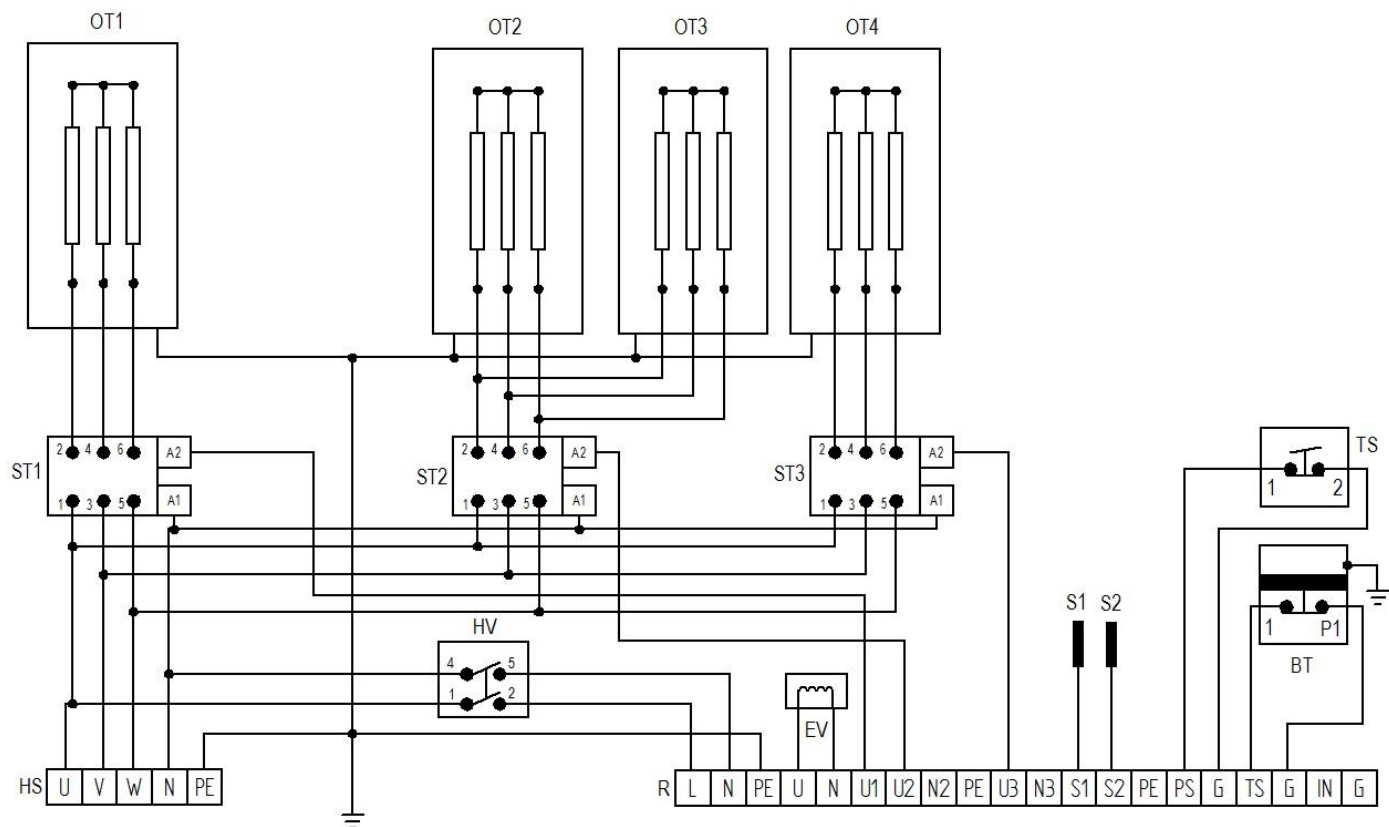

Legenda:

HS- Hlavní svorkovnice 400 V

R- Řídicí jednotka (Regulátor)

HV- Hlavní vypínač

EV-Elektromagnetický ventil napouštění vody

S1-Snímač hladiny vody maximum

S2-Snímač hladiny vody minimum

ST1-ST-3- Stykače

BT- Bezpečnostní termostat

TS- Tlakový spínač

OT1-OT4-Ohřevná tělesa

KE – 300-R

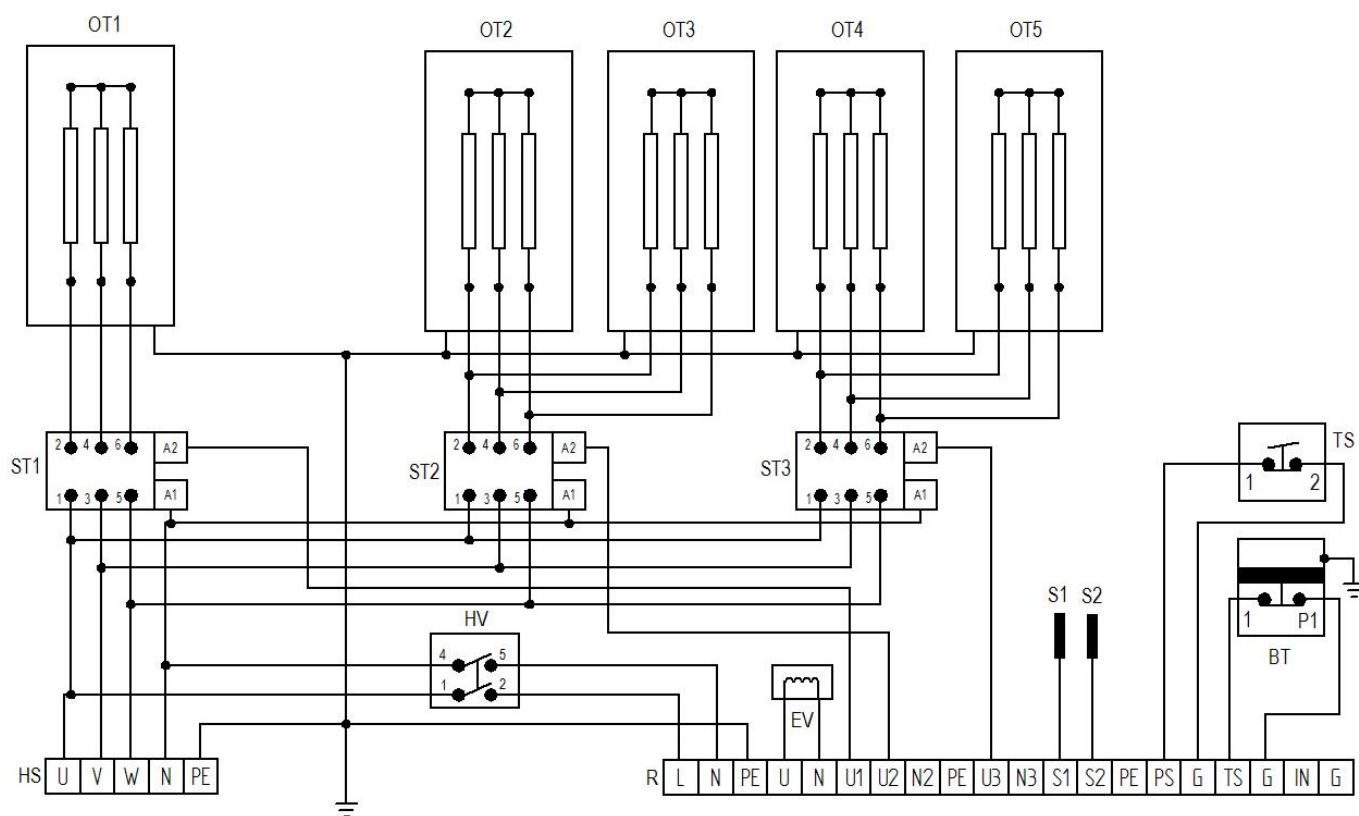

Legenda:

HS- Hlavní svorkovnice 400 V

R- Řídící jednotka (Regulátor)

HV- Hlavní vypínač

EV-Elektromagnetický ventil napouštění vody

S1-Snímač hladiny vody maximum

S2-Snímač hladiny vody minimum

ST1-ST-3- Stykače

BT- Bezpečnostní termostat

TS- Tlakový spínač

OT1-OT5-Ohřevná tělesa

KE – 400-R

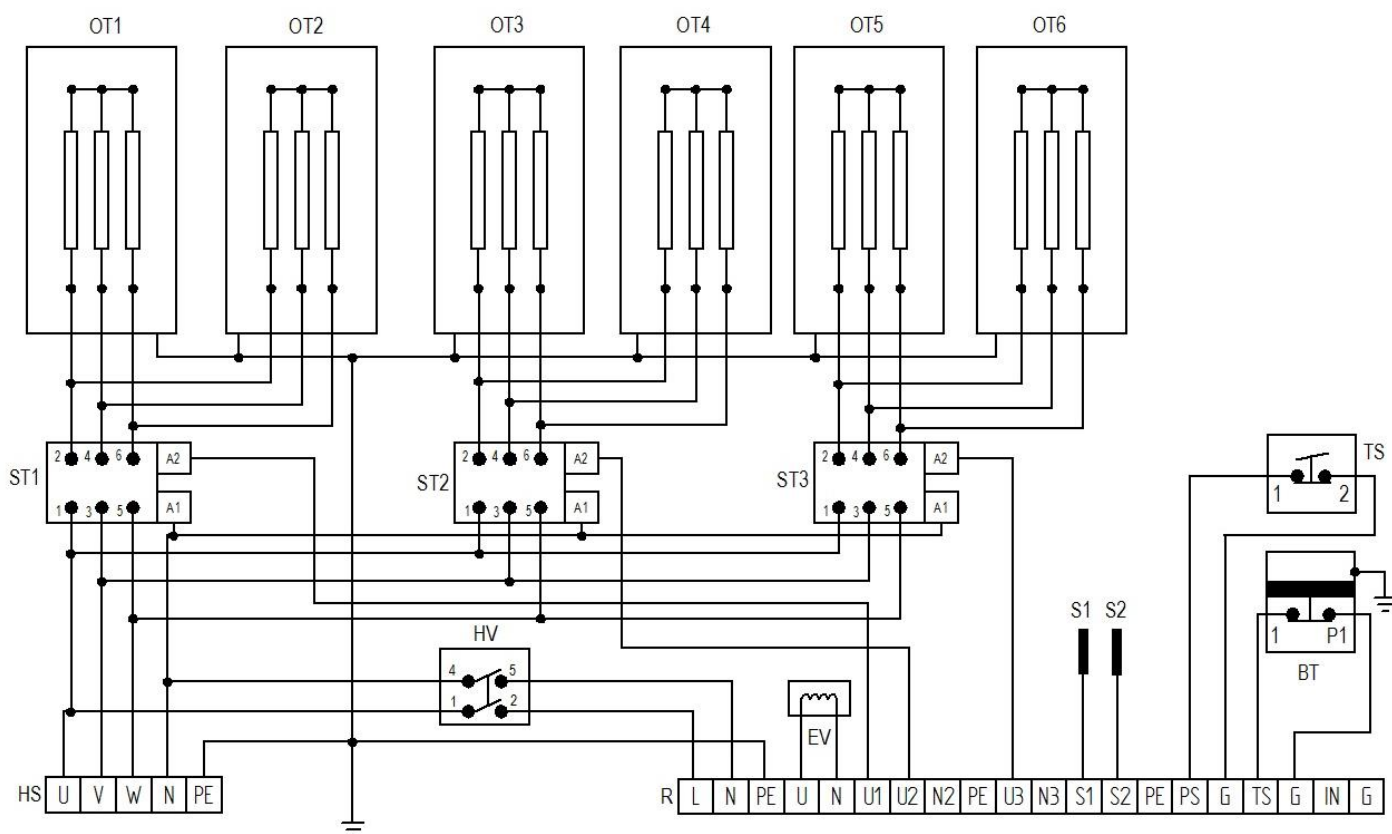

Legenda:

HS- Hlavní svorkovnice 400 V

R- Řídící jednotka (Regulátor)

HV- Hlavní vypínač

EV-Elektromagnetický ventil napouštění vody

S1-Snímač hladiny vody maximum

S2-Snímač hladiny vody minimum

ST1-ST-3- Stykače

BT- Bezpečnostní termostat

TS- Tlakový spínač

OT1-OT6-Ohřevná tělesa

KE – 500-R

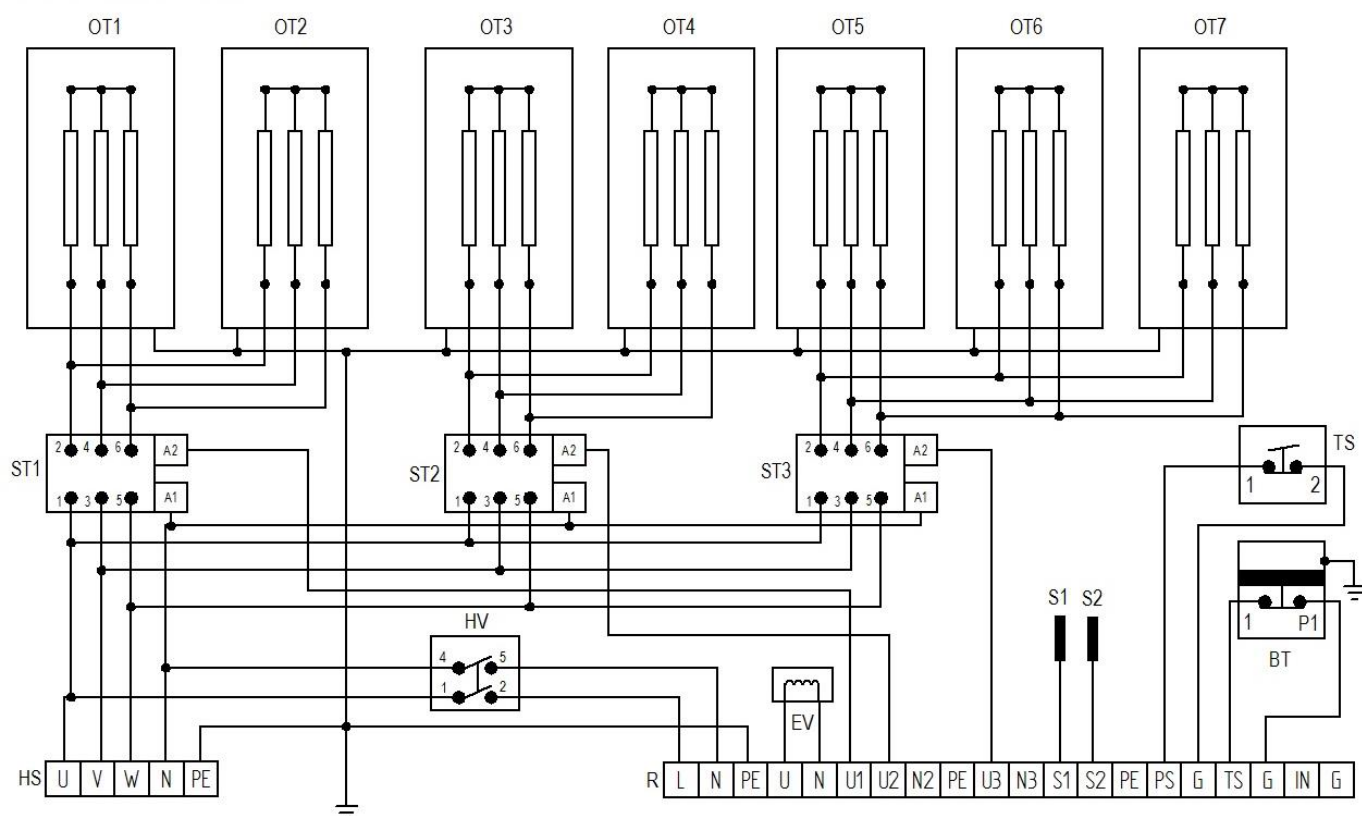

Legenda:

HS- Hlavní svorkovnice 400 V

R- Řídící jednotka (Regulátor)

HV- Hlavní vypínač

EV-Elektromagnetický ventil napouštění vody

S1-Snímač hladiny vody maximum

S2-Snímač hladiny vody minimum

ST1-ST-3- Stykače

BT- Bezpečnostní termostat

TS- Tlakový spínač

OT1-OT7-Ohřevná tělesa

14. Návod k použití výpustného ventilu

Použití a instalace

Výpustný ventil se používá k vypouštění potravinářských kapalin nebo tekutin sloužících k výrobě potravin.

Údržba

Doporučuje se provést čištění a údržbu po každém použití. Nepoužívejte toxické nebo škodlivé chemikálie.

Údržbu a čištění provádějte při dodržení následujících pokynů:

1. Otevřete a uzavřete ventil, abyste se přesvědčili, že neteče žádná další kapalina z výtokového ventilu.
2. Uvolněte spodní imbusový šroub (6), demontujte kovový kroužek (5) – pozor, ať Vám nevypadne těsnění kovového kroužku (8) – směrem nahoru umíte vyjmout vložku výpustného ventilu (2).
3. **Vyčistěte všechny části, je nutné namazat vložku ventilu s potravinářskou vazelínou.**
4. Postup složení výpustného ventilu je opačný než jeho rozebrání.

Popis:

- 1 – tělo výpustného ventilu
- 2 – vložka výpustného ventilu
- 3 – rukojeť výpustného ventilu
- 4 – hřídel rukojeti výpustného ventilu
- 5 – kovový kroužek
- 6 – šroub imbusový
- 7 – těsnění výpustného ventilu
- 8 – těsnění kovového kroužku



DODAVATEL:

(zde přidejte kontakt na dodavatele)

POSKYTOVATEL SERVISU:

(zde přidejte kontakt na servis)

VÝROBCE

GASTRO – HAAL, s.r.o. Považská 16, 940 67 Nové Zámky, SR +421 35 6 430 115 gastro@gastrohaal.sk
IČO: 31435076 DIČ: 2020413659 IČ DPH: SK2020413659 www.gastrohaal.sk